

Gebrauchsanweisung
Instruction for Use

Leitungsdruckminderer Regulus 4
In Line Regulator Regulus 4



TESCOM
EUROPE

INHALT

1	Produktbeschreibung	3			
1.1	Spezielle Eigenschaften	3			
1.2	Aufbau und Wirkungsweise	3			
2	Hinweise zur Gebrauchsanweisung.....	4			
2.1	Behandelte Typen	4			
2.2	Personenkreis	4			
2.3	Verbesserungen	5			
2.4	Symbole	5			
3	Sicherheit.....	6			
3.1	Sicherheitshinweise.....	6			
3.2	Verwendung.....	7			
3.3	Vorschriften und Richtlinien.....	8			
4	Installation	9			
4.1	Transport und Verpackung	9			
4.2	Vorbereitung	9			
4.3	Montage.....	10			
			5	Betrieb.....	10
			5.1	Dichtheit prüfen	10
			5.2	Inbetriebnahme.....	11
			5.3	Außerbetriebnahme	11
			6	Instandhaltung	12
			6.1	Gewährleistung, Kundendienst und Versand.....	13
			7	Anhang	14
			7.1	Technische Daten	14
			7.2	Abmessungen.....	16
			7.3	Bestellinformation.....	17

CONTENTS

1	Product Discription	3			
1.1	Special Features	3			
1.2	Principle Design and Function..	3			
2	Information on Instructions for use.....	4			
2.1	Types under Consideration.....	4			
2.2	Referred Persons	4			
2.3	Improvement	5			
2.4	Symbols.....	5			
3	Safety.....	6			
3.1	Safety Instructions	6			
3.2	Use	7			
3.3	Regulations and Rules.....	8			
4	Installation	9			
4.1	Transport and Packing.....	9			
4.2	Preparation	9			
4.3	Assembly	10			
			5	Operation.....	10
			5.1	Leakage check.....	10
			5.2	Initiation	11
			5.3	Putting out of operation.....	11
			6	Maintenance.....	12
			6.1	Warranty, Customer Service and Dispatch	13
			7	Appendix	14
			7.1	Technical Data.....	14
			7.2	Dimensions	16
			7.3	Ordering information.....	17

1 PRODUKTBE- SCHREIBUNG

1.1 Spezielle Eigenschaften

Der TESCOM EUROPE Druckminderer Regulus 4 ist dazu bestimmt, Gase, die unter höherem Druck stehen, auf einen Druck zu entspannen, wie er in zentralen Gasversorgungsanlagen oder bei Großverbrauchern direkt, benötigt wird.

Der Druckminderer kann dabei unmittelbar „inline“ an beliebiger Stelle angeordnet werden. Er ist nicht für den Anschluss an eine Einzelflasche geeignet.

1.2 Aufbau und Wirkungsweise

Der TESCOM EUROPE Druckminderer Regulus 4 ist ein zweistufiger Druckmin-

derer, dessen 1. Stufe direkt wirkt. Die 2. Stufe arbeitet mit einer Hebelübersetzung. Beide Stufen sind federbelastet und ohne Vordruckausgleich. Als elastisches Glied dient jeweils eine Membran aus Elastomer.

In die Membrangruppe der 2. Stufe ist ein Abblasventil integriert, das bei einer festen Druckdifferenz zum jeweils eingestellten Hinterdruck anspricht und über den Federdeckel entlüftet wird.

Der Druckminderer ist konstruktiv geeignet für nicht aggressive Gase einschließlich Sauerstoff, ausgenommen Flüssiggase und Acetylen gemäß Typenschild. Für den Einsatz muss das Gerät mit einem Hinterdruckmanometer mit entsprechendem Druckbereich komplettiert werden.

1 PRODUCT DISCRIP- TION

1.1 Special Features

The TESCOM EUROPE regulator "Regulus 4" is destined to reduce high pressure gases to a lower distribution pressure as existing in gas distribution systems or directly for high flow consumers.

The regulator may be installed "inline". The regulator is not intended for use on a single gas cylinder.

1.2 Principle Design and Function

The TESCOM EUROPE regulator "Regulus 4" is a double stage regulator, whose first stage works directly. The se-

cond stage works with a lever transmission. Both stages are spring loaded and without an inlet pressure compensation. The pressure sensors consist of an elastomere diaphragm. In the second stage diaphragm-group a relief valve is integrated, which reacts on a fixed pressure difference to the adjusted outlet pressure and get ventilated from a spring top.

The regulator is suitable for non-corrosive gases, incl. oxygen, with the exception of liquid gas and acetylene according to the type-plate. For the use, the regulator has to be completed with an outlet pressure gauge with a suitable pressure range.

2 HINWEISE ZUR GEBRAUCHSANWEISUNG

2.1 Behandelte Typen

Diese Gebrauchsanweisung gilt ausschließlich für den TESCOM EUROPE Druckminderer Regulus 4.

2.2 Personenkreis

Diese Gebrauchsanweisung wendet sich an alle Personen, die die o. g. Armaturen installieren, bedienen und instand halten. Sie setzt voraus, dass die Personen mit den allgemeinen Regeln und Sicherheitsmaßnahmen im Umgang mit Gasen und Gasarmaturen vertraut sind.

Versuchen Sie nicht, die Armaturen zu bedienen, wenn Sie nicht wenigstens

die Kapitel „Sicherheit“ und „Betrieb“ gelesen und verstanden haben.

Die TESCOM EUROPE GMBH & CO. KG gestattet unter bestimmten Voraussetzungen die Installation und Instandhaltung durch Personen, die nicht der TESCOM EUROPE GMBH & CO. KG angehören. Die Voraussetzungen hierfür sind, dass es sich dabei um geschultes Fachpersonal handelt und die im Kapitel „Installation“ und „Instandhaltung“ enthaltenen Angaben beachtet werden.

Vergewissern Sie sich, dass diese Anleitung zum Bedienungspersonal gelangt! Auf Anfrage erhalten Sie weitere Exemplare.

2 INFORMATION ON INSTRUCTIONS FOR USE

2.1 Types under Consideration

These Instructions for Use are only be applied to the TESCOM EUROPE regulator "Regular 4"

2.2 Referred Persons

These instructions for use refer to all persons who install, operate and maintain the above mentioned units. It presupposes, that the people are familiar with the general rules and safety regulations concerning handling gas and gas fittings.

Do not try to operate units, if you have

not read and understood chapter "Safety" and "Operation" at least.

Under certain conditions TESCOM EUROPE GMBH & CO. KG permits the installation and maintenance via persons, who are not employed by TESCOM EUROPE GMBH & CO. KG. The conditions are as follows, the skilled personnel must be trained and the instructions and information given in chapter "Installation" and "Maintenance" must be observed.

Make sure that the operating personnel is informed about these instructions! Further copies are available on request.

2.3 Verbesserungen

Wenn Sie Verbesserungsvorschläge haben, die das Produkt oder die Gebrauchsanweisung betreffen, freuen wir uns, wenn Sie uns diese mitteilen. Sowohl unsere Produkte als auch die Gebrauchsanweisungen werden ständig weiterentwickelt. Die Anschrift und Telefonnummer der TESCOM EUROPE GMBH & CO. KG finden Sie auf der letzten Seite dieser Gebrauchsanweisung.

2.4 Symbole



Dieses Symbol weist auf besondere Angaben bzw. Ge- und Verbote zur Schadensverhütung hin. Diese Hinweise dienen der Arbeitssicherheit!



Dieses Symbol steht vor besonders wichtigen Hinweisen zur Einhaltung von Vorschriften oder wenn die Gefahr einer Sachbeschädigung besteht.



Dieses Symbol bedeutet öl- und fettfrei.

2.3 Improvement

If you have suggestions for improvement concerning the product or the instructions for use, we would be glad to consider them. Our products as well as the instructions for use are steadily in development. You will find the address and telephone number of TESCOM EUROPE GMBH & CO. KG on the last page of these instructions for use.

2.4 Symbols



This symbol points to special data and/or rules and prohibitions concerning damage precaution. These instructions are important for working safety!



This symbol identifies important instructions/regulations or in case of property damage danger.



This symbol means free from oil and grease.

3 SICHERHEIT

3.1 Sicherheitshinweise

Bringen Sie sich selbst und andere nicht in Gefahr. Lesen Sie die nachfolgenden Sicherheitshinweise, bevor Sie die Armaturen installieren, bedienen oder instand halten. Sie dienen der Vermeidung von Gefahren für Mensch und Anlage.

Der Umgang mit Technischen Gasen – insbesondere mit brennbaren, selbstentzündlichen oder giftigen Gasen – erfordert Sachkenntnis, die Beachtung dieser Gebrauchsanleitung und besondere Sicherheitsmaßnahmen. Darüber hinaus müssen gegebenenfalls Vorschriften und Richtlinien beachtet werden, die am Ende dieses Kapitels im Abschnitt „Vorschriften und Richtlinien“ aufgeführt sind.

Verwenden Sie die Armaturen nur bestimmungsgemäß (siehe nächsten Abschnitt „Verwendung“). Das gleiche gilt für das damit verwendete Gas: unsachgemäße Verwendung kann eine Beschädigung der Anlage oder Verletzung und sogar den Tod von Personen zur Folge haben.

Setzen Sie Gasüberwachungsgeräte ein, wenn Sie mit gefährlichen Gasen arbeiten. Die Geräte entdecken Lecks und warnen das Personal.

Tragen Sie Gasmasken, Schutzbrille und Sicherheitshandschuhe, wenn Sie mit giftigen Gasen arbeiten und sorgen Sie für gute Durchlüftung. Stellen Sie sicher, dass Abzugsöffnungen nicht verstopfen können.

3 SAFETY

3.1 Safety Instructions

Do not endanger yourself and other people. Please read the following safety instructions before performing installation, operation and maintenance of fittings. They enable to avoid dangers to people and units.

Handling of technical gases – especially flammable or toxic gases – requires knowledge of the subject, observation of operation instructions and special safety measures. In addition, regulations and rules provided at the end of this chapter “Regulations and Rules” must be followed as applicable.

Use these units only as intended (see the next section “Use”). The same is valid for

the used gas: improper use can cause damage of the unit or injury and even death of persons.

Use gas detection devices, if you work with dangerous gases. The devices detect leakage and warn the personnel.

Wear gas mask, protection glasses and protection gloves, if you work with toxic gases and provide good ventilation. Make sure that venting openings are not clogged.

Some gases can cause suffocation, because they displace oxygen from air. Ensure good ventilation, if you work with these gases. It is recommended to install detectors which give an alarm if there is a lack of oxygen at the working place.

Einige Gase können zum Erstickten führen, weil sie den Sauerstoff aus der Luft verdrängen. Achten Sie auf gute Belüftung, wenn sie derartige Gase verwenden. Es ist sehr empfehlenswert, Detektoren zu installieren, die bei Sauerstoffmangel am Arbeitsplatz Alarm geben.

Bei brennbaren und/oder giftigen Gasen muss sichergestellt sein, dass sowohl das entnommene Gas als auch das im Fehlerfall aus dem Abblaseventil strömende Gas gefahrlos abgeleitet wird. Halten Sie staatliche und örtliche Vorschriften bei ihren Entsorgungsmethoden ein.

Öl und Fett dürfen niemals an Gasregelanlagen verwendet werden. Öl und Fett entzünden sich leicht und können mit einigen unter Druck stehenden Gasen heftig reagieren. In speziellen Fällen können Schmiermittel verwendet werden, die

dann aber für den jeweiligen Einsatzfall angegeben sind.

3.2 Verwendung

Der TESCOM EUROPE Druckminderer Regulus 4 wird eingesetzt in festverlegten Gasversorgungsanlagen zur Reduzierung des Mitteldrucks in einen niedrigen Arbeitsdruck zur Versorgung von Entnahmestellen.

Der Druckminderer ist nicht als Durchflussregelement oder Absperrrelement verwendbar.

Generell ist von Kunden zu prüfen, ob die angegebenen Werkstoffe für das Einsatzmedium geeignet sind. Die Verwendung mit korrosiven Gasen, einschließlich Ammoniak, ist nicht zulässig. Die verwendeten Gase müssen staubfrei und trocken

When using inflammable and/or toxic gases ensure, that the used gas as well as the gas escaping from the relief valve in case of fault is safely let off.

Oil and grease may never be used at gas control units. Oil and grease ignite easily and can intensely react with some gases under pressure. In special cases greases can be used, which are specified for the corresponding application.

3.2 Use

The TESCOM EUROPE regulator "Regulus 4" has to be used in fix installed gas distribution systems to reduce the medium pressure to a lower operate pressure for the supply of point-of-use regulators.

The Pressure regulator must not be used as flow regulation devices or shut off devices.

Generally the customer has to verify the compatibility of the specified materials with the used media. The use of corrosive gases (including ammonia) is not permitted. The used gases have to be clean and dry. The limitations specified in the chapter Technical Data have to be observed (especially pressures, temperatures of media and environment).

sein. Die im Anhang unter "Technische Daten" aufgeführten Grenzwerte müssen eingehalten werden (insbesondere zulässige Drücke, sowie Betriebstemperatur von Umgebung und Medium).

3.3 Vorschriften und Richtlinien

Folgende Vorschriften und Richtlinien müssen einsatzbedingt von Fall zu Fall in Deutschland beachtet werden:

1. Grundsätze der Prävention (BGV A1)
2. Betreiben von Arbeitsmitteln (BGR 500)

3. Richtlinie für Laboratorien (BGR 120)
4. Richtlinie für die Verwendung von Flüssiggas (ZH 1/455)
5. Betriebssicherheitsverordnung (BetriebSichV)
6. Merkblätter "Gefährliche Arbeitsstoffe"
7. Hinweise der Lieferanten und Hersteller der Druckgase

Für alle anderen Länder beachten Sie bitte die jeweils gültigen nationalen Bestimmungen und Richtlinien zur Handhabung von komprimierten, giftigen und brennbaren Gasen.

3.3 Regulations and Rules

The national rules and regulations concerning the handling of:

- compressed gases
- toxic gases
- flammable gases

are to be observed.

In other countries equipment or other regulations may be valid.

4 INSTALLATION

4.1 Transport und Verpackung

Die Anschlussöffnungen der Druckminderer sind oft zum Transport mit Kappen verschlossen, um das Eindringen von Schmutzpartikeln zu verhindern. Entfernen Sie die Kappen erst unmittelbar vor der Montage.

Im Falle einer späteren Demontage sollten die Anschlussöffnungen vor einer Lagerung oder einem Transport wieder verschlossen werden. Dies kann behelfsweise auch mit einem Streifen geeigneten Klebebandes geschehen, der über die Öffnungen geklebt wird (Nicht jedoch bei Sauerstoff-Geräten!). Dabei ist zu beachten, dass bei Wiederverwendung keine Klebstoffreste an den gasberührten Oberflächen zurückbleiben.

4.2 Vorbereitung



Die Installation darf nur von Fachpersonal durchgeführt werden!

Spülen Sie das Leitungsnetz sorgfältig mit trockenem Inertgas oder evakuieren Sie es.

Kontrollieren Sie vor der Installation anhand des Typenschildes, ob der Druckminderer für den vorgesehenen Verwendungszweck geeignet ist (Gasart, Druck). Die Zusammensetzung der Typenbezeichnung können Sie dem Abschnitt "Bestellinformation" im Anhang entnehmen.

4 INSTALLATION

4.1 Transport and Packing

The port openings of the regulators are often closed via hole plugs to prevent contamination with dirt particles. Remove plugs just before the assembly.

In the case of later disassembly close the port openings again before storing or transporting the panel. Temporarily it can also be done by sticking a strip of adhesive tape to the port opening. (But not on oxygen regulators!)

Make sure that no bonding residues remain on the wetted surface when reinstalling such units.

4.2 Preparation



The installation shall only be performed by the skilled personnel!

Carefully flush the line network with dry inert gas or evacuate it.

Before installation, check identification plate to ensure that the regulator can be used for the specified purpose (gas type, pressure). For information on type designation see "Ordering Information" in appendix.

4.3 Montage

Benutzen Sie zur Montage nur geeignetes Werkzeug (z. B. Gabelschlüssel, keine Rohrzange) in der richtigen Größe.

Überprüfen Sie vor der Montage die Gewinde. Verwenden Sie nur die passenden Verschraubungen und stellen Sie sicher, dass diese sauber und unbeschädigt sind.

Schützen Sie den Druckminderer gegen das Eindringen von Verunreinigungen, wie Mörtel und Zementstaub. Verwenden Sie dazu z. B. Schutzkappen.

Bauen Sie den Druckminderer stets so ein, dass der Federdeckel mit Stellerschraube nach unten (Vorzugsstellung) oder nach oben zeigt.

4.3 Assembly

Use only appropriate tool of the proper size (e. g. fork wrench, no gas wrench).

Check the thread before mounting. Use only the suitable screw plugs and make sure that they are clean and not damaged.

Protect the regulator against the ingress of dirt, such as mortar and cement dust. Use e.g. safety caps for protection.

Only appropriate the regulator with the spring top down (preference position) or to the top.

5 BETRIEB



Es ist zweckmäßig vor Einbau der Druckminderer in eine Rohrleitung eine Dichtprüfung vorzunehmen.

Bei allen anfolgenden beschriebenen Vorgängen Ventile stets langsam öffnen und schließen. Bei Geräten für Sauerstoff nur trockene, ölfreie Druckluft oder Stickstoff verwenden. Dichtungen regelmäßig überprüfen.

5.1 Dichtheit prüfen

- Stellfeder durch linksdrehen (entgegen dem Uhrzeigersinn) der Stellerschraube entspannen.
- Dichtsetzen des Ausgangs durch Stopfen oder Ventil
- Druckminderer mit Druck beaufschlagen.

5 OPERATION



It is advisable to perform a leakage test before installation of a regulator into a gas system.

Always open and close valves slowly. Use for tests dry and clean (free from oil) air or nitrogen, especially for oxygen equipment. Check seals regularly for damages and leaktightness.

5.1 Leakage check

- Unload adjustment screw by turning the handknob counterclockwise
- Close outlet with plug or valve
- Turn on inlet pressure supply.

- d. Durch rechtsdrehen (im Uhrzeigersinn) der Stellschraube max. Hinterdruck einstellen.
- e. 10 Minuten warten (Temperaturausgleich) und Druckwert notieren.
- f. Überprüfen der äußeren Dichtheit durch abschäumen aller Verschraubungen mit einer geeigneten Dichtlösung.
- g. Überprüfen der inneren Dichtheit durch Druckkontrolle. In einem Zeitraum von 10 bis 15 Minuten darf die Anzeige am Hinterdruckmanometer nicht sichtbar ansteigen. (Achtung Kontrolle erst nach Temperaturausgleich vornehmen.)
- h. Versorgung schließen, Gerät entlüften.

5.2 Inbetriebnahme

- a. Stelfeder durch linksdrehen (entgegen dem Uhrzeigersinn) der Stellschraube entspannen.
- b. Alle Verbraucher schließen.
- c. Eingangsseite mit Druck beaufschlagen (Manometer beobachten).
- d. Benötigten Druck durch rechtsdrehen (im Uhrzeigersinn) einstellen (Manometer beobachten).

5.3 Außerbetriebnahme

5.3.1 Wenn keine Wartungs- oder Instandhaltungsarbeiten durchgeführt werden sollen

- d. Adjust regulator to max. outlet pressure by turning the handknob clockwise.
- e. Note outlet pressure indication.
- f. Check external leakage of all connections with suitable leak test compound.
- g. Check internal leakage by pressure increase. During a period of 10 to 15 minutes after step e the outlet pressure as indicated on the gauge must not rise visibly.
- h. Close pressure supply, vent regulator.

5.2 Initiation

- a. Unload adjustment screw by turning the handknob counterclockwise.
- b. Close all consumers downstream of the regulator.
- c. Apply pressure to inlet (observe pressure gauge).
- d. Adjust required outlet pressure by turning the handknob clockwise (observe pressure gauge).

5.3 Putting out of operation

5.3.1 If no maintenance or repair is envisaged

- a. Eingangsleitung schließen. Das im System befindliche Gas ableiten.
- b. Stellfeder durch linksdrehen (entgegen dem Uhrzeigersinn) entspannen.

5.3.2 Wenn Wartungs- oder Instandhaltungsarbeiten durchgeführt werden sollen

- a. Gemäß 5.3.1 verfahren.
- b. Bei giftigen und / oder brennbaren Gasen Druckminderer und Leitungssystem mit Inertgas spülen.
- c. Gerät ausbauen.

6 INSTANDHALTUNG



Die Instandhaltung darf nur von geschultem Fachpersonal durchgeführt werden!

Bei normaler Beanspruchung wird empfohlen, alle 6 Monate eine Inspektion durchzuführen, bei der das Gerät äußerlich auf Schäden untersucht und auf Funktion geprüft wird.

Weiterhin wird empfohlen, alle 6 Jahre eine Generalüberholung durchzuführen, die den Austausch aller Verschleißteile beinhaltet.

Bei ungewöhnlich starker Beanspruchung können kürzere Wartungsintervalle erforderlich sein.

Nach erfolgten Instandsetzungsarbeiten schließen Sie den Druckminderer an eine Druckgasversorgung an und überprüfen

- a. Close inlet supply, vent gas from regulator.
- b. Unload adjustment screw by turning the handknob counterclockwise

5.3.2 If maintenance or repair is envisaged

- a. Proceed per 5.3.1
- b. Purge system with inert gas, if toxic or flammable gas was used in the system
- c. Discount regulator.

6 MAINTENANCE



The maintenance may only be performed by trained experts!

An inspection is recommended every 6 months if a system has a normal duty cycle. The device is checked for outside damages and function.

Further overhaul and replacement of all wearing parts is recommended every 6 years.

More frequent maintenance may be necessary when the system is used under extreme conditions. After maintenance has been performed, connect the to the pressure gas supply and check external and internal tightness and operational values.

die innere und äußere Dichtigkeit und die Funktionswerte.

Bei Geräten für Sauerstoff als Prüfmittel nur trockene, ölfreie Druckluft oder Stickstoff verwenden!

6.1 Gewährleistung, Kundendienst und Versand

Für alle Produkte der TESCOM EUROPE GMBH & CO. KG gilt eine Gewährleistung von 24 Monaten.

Im übrigen verweisen wir auf den Abschnitt "Gewährleistung" in unseren Geschäftsbedingungen auf dem Lieferschein.

Die Herstelleradresse finden Sie auf der letzten Seite dieser Bedienungsanleitung.

Bitte setzen Sie sich vor einer Rücksendung von Reparatur- und Reklamationsware mit unserer Reparaturabteilung in Verbindung. Ebenfalls benötigen wir im Interesse unserer Mitarbeiter eine Erklärung, ob und mit welchen gesundheitsgefährdenden Stoffen das Gerät betrieben wurde und welche Maßnahmen (z. B. Spülen) erfolgt sind um eine Gefährdung bei der Reparatur auszuschließen.

To test regulators for oxygen use only dry, clean (free from oil) air or nitrogen.

6.1 Warranty, Customer Service and Dispatch

All products of TESCOM EUROPE GMBH & CO. KG are guaranteed to be free from defects in materials and workmanship for a period of 24 months.

For more information see "Warranty" in our terms of business in the delivery note.

The manufacturer address is on the last page of these instructions for use.

Before return of equipment for repair please contact TESCOM EUROPE GMBH & CO. KG. In interest of the employees health we also need a declaration about the possibility of toxic or harmful media which may have contaminated the unit returned to us and which steps have been taken to avoid danger to persons (e.g. purging).

7 ANHANG

7.1 Technische Daten

Gasespektrum:.....	Alle nicht korrosiven Gase außer Acetylen und Propan, empfohlen bis Reinheit 5.0
Vordruck pv max.:	20 bar
ph Regelbereich:.....	5 - 50 mbar / 50 - 500 mbar / 0,2 - 1,5 bar / 1 - 4 bar
Nennleistung (m ³ /h):	max. 60
Betriebstemperatur:	-20 bis 70 °C

7 APPENDIX

7.1 Technical Data

Fluid media:	All non corrosive gases except acetylene and propane, recommended until purity 5.0
Max. rated inlet pressure:	20 bar
Outlet pressure ranges:.....	5 - 50 mbar / 50 - 500 mbar / 0,2 - 1,5 bar / 1 - 4 bar
Nominal flow (m ³ /h air):	max. 60
Operating temperature:	-20 bis 70 °C

Material

Gehäusewerkstoff: Aluminium
Membran: Butylgummi, PTFE beschichtet
Sitzdichtungen: NBR
Gewicht (kg): 4,2

Anschlüsse:

Eingang: Adapter M16x1,5 (G ¾ auf Anfrage)
Ausgang: G 1¼
Manometeranschluss: G ½
Abblaseventil: L12, DIN 3853 (M18 x 1,5 + Konus)

Materials

Body: Aluminum
Diaphragm: Butyl rubber with PTFE coating
Seat: NBR
Weight (kg): 4.2

Port types and sizes:

Inlet: M16x1,5 (G ¾ on request)
Outlet: G 1¼
Gauge: G ½
Relief valve: L12, DIN 3853 (M18 x 1,5 + cone)

7.2 Abmessungen

7.2 Dimensions

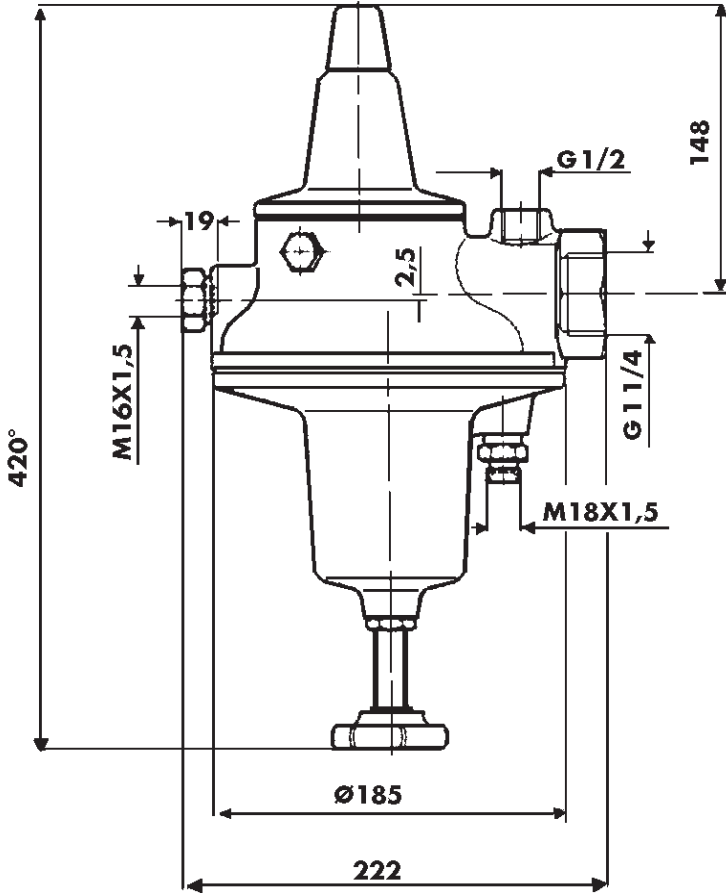

7.3 Bestellinformation

7.3 Ordering information

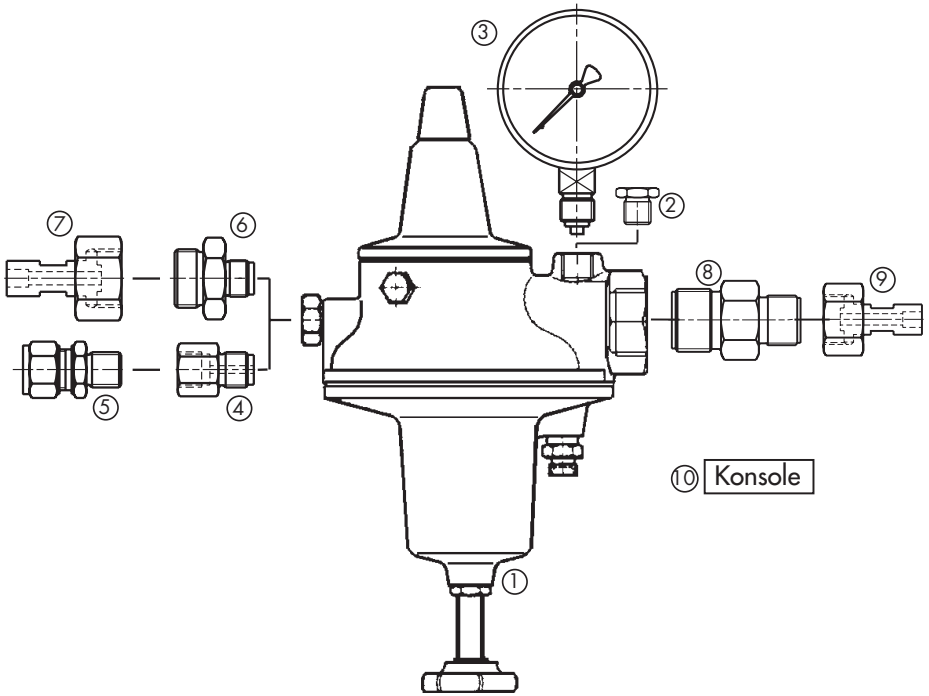

Pos. / Item no.	Bestellnr. / Part no.	Bezeichnung / Description
1	D42300-XX-YY-Z	Regulus 4 5 - 50 mbar
1	D42320-XX-YY-Z	Regulus 4 50 - 500 mbar
1	D42840-XX-YY-Z	Regulus 4 0.2 - 1.5 bar
1	D17880-XX-YY-Z	Regulus 4 1 - 4 bar
2	E 08791	Verschlusschraube G 1/2 Plug G 1/2
3	7232784	Manometer MS 100-60/50 mbar Gauge Brass 100-60/50 mbar
3	7232795	Manometer MS 100-60/50 mbar O ₂ Gauge Brass 100-60/50 mbar O ₂
3	7232786	Manometer MS 100-600/500 mbar Gauge Brass 100-600/500 mbar
3	7232797	Manometer MS 100-600/500 mbar O ₂ Gauge Brass 100-600/500 mbar O ₂
3	7232788	Manometer MS 100-2.5/1.5 bar Gauge Brass 100-2.5/1.5 bar
3	7232799	Manometer MS 100-2.5/1.5 bar O ₂ Gauge Brass 100-2.5/1.5 bar O ₂
3	7233081	Manometer MS 100-6/4 bar O ₂ Gauge Brass 100-6/4 bar O ₂
zu Pos. 3 for pos. 3	D 13267 D 13268 D 13269	(1,5 mm dick/thick) (1,0 mm dick/thick) (0,75 mm dick/thick)
4	D 10069	Vordruckanschluss M16x1.5-G3/8i ohne Filter Cylinder adapter M16x1.5-G3/8i no filter

Pos. / Item no.	Bestellnr. / Part no.	Bezeichnung / Description
5	D 40161	Klemmringverschraubung MS G3/8-8 mm Compression fitting Brass G3/8-8 mm
5	D 40078	Klemmringverschraubung MS G3/8-10 mm Compression fitting Brass G3/8-10 mm
5	D 40865	Klemmringverschraubung MS G3/8-12 mm Compression fitting Brass G3/8-12 mm
zu Pos. 5 for pos. 5	V 01699	Profildichtring G 3/8 Profil ring G 3/8
6	D 13462	Vordruckanschluss M16x1.5-G 1/2 Cylinder adapter M16x1.5-G 1/2
7	V 03807	Lötverschraubung G3/4-8 mm Solder connector G3/4-8 mm
7	V 02407	Lötverschraubung G3/4-12 mm Solder connector G3/4-12 mm
7	V 04207	Lötverschraubung G3/4-16 mm Solder connector G3/4-16 mm
7	V 04107	Lötverschraubung G3/4-22 mm Solder connector G3/4-22 mm
7	V 07384	Lötverschraubung G3/4-22 mm Cu-profile seal G3/4-22 mm
8	D 17292	Zwischenstück G 1 1/4 - G 1 1/4 Interim piece G 1 1/4 - G 1 1/4
9	V 09130	Lötverschraubung G1 1/4-28 mm Solder connector G1 1/4-28 mm
10	D 17873	Konsole (ohne Abbildung) Console (without illustration)

TESCOM

EUROPE

An der Trave 23-25 • D-23923 Selmsdorf • Germany
Tel.+49/(0)38823/31-0 • Fax+49/(0)38823/31-199
info@tescom-europe.com • www.tescom-europe.com

